

# PROTECO®



## KATALOG STROJŮ



**SPOLEHLIVÉ NÁŘADÍ, CO VYDRŽÍ**



# PROTECO®

## O ZNAČCE PROTECO

Na trhu s nářadím působíme více než 30 let. Značka PROTECO, pod kterou dnes vyvíjíme a dodáváme vlastní stroje, vznikla v roce 2011 jako přirozené vyústění dlouhodobých zkušeností s výběrem, testováním a reálným používáním nářadí.

Zaměřujeme se především na stroje pro dílnu, stavbu a zahradu. Vyvíjíme je tak, aby dlouhodobě obstály v běžném i náročnějším provozu. Do jejich vývoje zapojujeme i samotné uživatele, jejichž zkušenosti a zpětná vazba jsou pro nás zásadní při dalším zlepšování jednotlivých modelů.

Právě díky tomu si naše stroje dlouhodobě nacházejí své místo nejen u hobby uživatelů, ale především u živnostníků a menších firem, pro které je nářadí každodenním pracovním nástrojem.

Výrobky PROTECO dodáváme do téměř tisíce železářství a specializovaných prodejen v České republice a na Slovensku.



## AKU PROGRAM

4

### DÍLNA | STAVBA

BRUSKY	16
DŘEVOOBRÁBĚCÍ STROJE	22
ELEKTROCENTRÁLY	24
HORKOVZDUŠNÉ PISTOLE	26
KLADIVA BOURACÍ / VRTACÍ	27
KOMPRESORY	29
MALÍŘSKÉ PISTOLE	33
MÍCHAČKY / MÍCHADLA	34
NABÍJECÍ STANICE	35
NABÍJEČKY AUTOBATERIÍ	37
NAVIJÁKY	39
ODSAVAČE PILIN	41
OSTATNÍ	42
PILY DÍLENSKÉ	44
REFLEKTORY	49
SVAŘOVACÍ TECHNIKA	50
VIBRAČNÍ TECHNIKA	52
VRTAČKY	53
VYSOUŠEČE	54
ZEMNÍ VRTÁKY	55

14

### ZAHRADA

ČERPADLA	58
DRTIČE VĚTVÍ	62
KOLEČKA / DUMPERY	63
KŘOVINOŘEZY / VYŽÍNAČE	66
KULTIVÁTORY	67
MYČKY	68
OSTATNÍ	70
PILY ZAHRADNÍ	71
PLOTOSTŘIHY	74
POSTŘIKOVAČE	73
SEKAČKY	77
VERTIKUTÁTORY	79
STÍPAČKY NA DŘEVO	80

56

### ÚKLID

TEPOVAČE	84
VYSAVAČE	86

82



## PILA OKRUŽNÍ AKU 190 mm 51.10-APO-190

**PROFI** **BRUSHLESS** **KUFR SOUČÁSTÍ**



Parametry	
Akumulátor	20 V
Průměr kotouče	190 mm
Max. otáčky	3800 ot./min.
Max. hloubka řezu (0°/45°)	62 mm / 39 mm
Motor	bezuhlíkový
Hmotnost	2,4 kg



## UTAHOVÁK RÁZOVÝ AKU 400 Nm 51.10-UR-20-400

**KUFR SOUČÁSTÍ**  
**BRUSHLESS**



Parametry	
Akumulátor	20 V
Točivý moment	400 Nm
Skříčidlo	1/2"
Motor	bezuhlíkový
Hmotnost	2 kg

## UTAHOVÁK RÁZOVÝ AKU 1400 Nm 51.10-UR-20-1400

**PROFI** **BRUSHLESS**  
**KUFR SOUČÁSTÍ**



Parametry	
Akumulátor	20 V
Točivý moment	1400 Nm
Skříčidlo	3/4"
Motor	bezuhlíkový
Hmotnost	3 kg

## KLADIVO VRTACÍ AKU PROFI 51.10-KV-03-P

**PROFI** **BRUSHLESS** **KUFR SOUČÁSTÍ**



Parametry	
Akumulátor	20 V
Síla	2,5 J
Počet úderů	0 - 4800 úderů/min
Max. otáčky	0 - 1200 ot./min
Motor	bezuhlíkový
Hmotnost	2,8 kg

## VRTAČKA AKU S PŘÍKLEPEM 51.10-AV-20-04

**KUFR SOUČÁSTÍ**  
**BRUSHLESS**



Parametry	
Akumulátor	20 V
Skříčidlo	rychloupínací 2 - 13 mm
Příklep	ANO
Motor	bezuhlíkový
Hmotnost	1,2 kg

## VRTAČKA AKU 51.10-AV-20-05

**KUFR SOUČÁSTÍ**



Parametry	
Akumulátor	20 V
Skříčidlo	rychloupínací 2 - 13 mm
Příklep	NE
Motor	uhlíkový
Hmotnost	1,2 kg



## BRUSKA ÚHLOVÁ AKU 125 mm 51.10-ABU-20-125

**PROFI BRUSHLESS**

Parametry	
Akumulátor	20 V
Průměr kotouče	125 mm
Závit vřetena	M14
Max. otáčky	8500 ot./min.
Rukojeť	přídavná
Motor	bezuhlíkový
Hmotnost	1,8 kg



## PILA MEČOVÁ AKU 51.10-PM-20-2500

**BRUSHLESS 2 PILOVÉ PLÁTKY SOUČÁSTÍ**

Parametry	
Akumulátor	20 V
Počet zdvihů	0 - 2800/min
Výška zdvihu	22 mm
Tloušťka pilového plátku	0,8 - 1,6 mm
Motor	bezuhlíkový
Hmotnost	1,7 kg



## PISTOLE VYTLAČOVACÍ AKU 300 ml 51.10-PV-300

Parametry	
Akumulátor	20 V
Velikost tuby	310 ml
Rychlost vytlačování	0,5 - 8 mm/s
Síla tlaku pístu	2 000 N
Hmotnost	1,6 kg



## PILA ŘETĚZOVÁ AKU 40 V, 35,5 cm, 1 kW 51.10-PR-36

**BRUSHLESS**

Parametry	
Akumulátor	2x 20 V
Délka lišty	35,5 cm (14")
Rozteč řetězu	3/8"
Vodící články	52 článků
Mazání řetězu	automatické
Motor	bezuhlíkový
Hmotnost	3,8 kg



## PILKA NA VĚTVE AKU 51.10-PV-20

**BRUSHLESS**



Parametry	
Akumulátor	20 V
Délka lišty	20 cm
Rychlost řetězu	7,5 m/s
Výkon	400 W
Motor	bezuhlíkový
Hmotnost	2,6 kg

## NŮŽKY NA VĚTVE AKU PROFI 51.10-NV-20-P

**PROFI BRUSHLESS**



Parametry	
Akumulátor	20 V
Průměr větve	až 30 mm
Rozevření nožů	2 stupně
Motor	bezuhlíkový
Hmotnost	0,7 kg

## NUŽKY NA ŽIVÝ PLOT AKU

51.10-PL-500



### Parametry

Akumulátor	20 V
Délka lišty	510 mm
Průměr větví	max. 18 mm
Rozestup nožů	18 mm
Hmotnost	2,2 kg

## FUKAR AKU

51.10-F-175



### Parametry

Akumulátor	20 V
Rychlost vzduchu	223 km/h
Trubice	dvoudílná
Rukojeť	ergonomická
Hmotnost	1,3 kg

## SEKAČKA AKU 40 V, ZÁBĚR 38 cm

51.10-SA-37

**BRUSHLESS**

### Parametry

Akumulátor	2x 20 V
Záběr sečení	38 cm
Sběrný koš	40 l
Příkon	500 W
Motor	bezuhlíkový



## KŘOVINOŘEZ AKU 40 V

51.10-KR-40

**STRUNA A NŮŽ SOUČÁSTÍ**

**BRUSHLESS**



### Parametry

Akumulátor	2x 20 V
Průměr struny	2 mm
Otáčky	5000 ot./min
Záběr sečení strunou / nožem	400 mm / 255 mm
Motor	bezuhlíkový
Hmotnost	5,2 kg

## VYŽÍNAČ STRUNOVÝ AKU

51.10-VS-300

**STRUNA SOUČÁSTÍ**



### Parametry

Akumulátor	20 V
Průměr struny	1,6 mm
Otáčky	7500 ot./min
Záběr sečení	250 mm
Teleskopická rukojeť	80 - 110 cm
Hmotnost	1,8 kg

## VYSAVAČ AKU 180 W

51.10-VA-150

### Parametry

Akumulátor	20 V
Příkon	180 W
Vysávání	suché i mokré
Filtr	HEPA
Sběrná nádoba	10 l
Délka hadice	1,2 m
Funkce	vysávání i foukání
Hmotnost	3,8 kg



## VYSAVAČ NA POPEL AKU 150 W

51.10-VP-0150

### Parametry

Akumulátor	20 V
Příkon	150 W
Filtr	HEPA
Sběrná nádoba	20 l
Délka hadice	0,8 m
Průměr koncovky	35 mm
Vysávání popela	do 40° C
Hmotnost	2,5 kg



## LAMPA AKU 20 W 51.10-AL-20-20



### Parametry

Akumulátor	20 V
Lampa	LED
2 režimy svícení	900 Lm / 2000 Lm
Svítivost	6000 k
Prostředí	interiér i exteriér

## ADAPTÉR USB AKU NABÍJECÍ + SVÍTILNA 51.10-A-USB



### Parametry

Adaptér	USB-A 5 V
Svítilna	LED
Hmotnost	110 g

## NABÍJEČKA 20 V, 2.0 A 51.99-NAB-20-2000



### Parametry

Příkon	50 W
Počet akumulátorů	1

## NABÍJEČKA 14.4-20 V, 4.0 A 51.99-NAB-20-4000



### Parametry

Příkon	100 W
Počet akumulátorů	1

## NABÍJEČKA 20 V, 4.0 A, DUAL 51.99-NAB-20-DUAL



### Parametry

Příkon	100 W
Počet akumulátorů	2

## AKUMULÁTOR 20V, 2000 mAh 51.99-AKU-20-2000



### Parametry

Kapacita	2000 mAh
Hmotnost	400 g

## AKUMULÁTOR 20V, 4000 mAh 51.99-AKU-20-4000



### Parametry

Kapacita	4000 mAh
Hmotnost	660 g

## AKUMULÁTOR 20V, 6000 mAh 51.99-AKU-20-6000



### Parametry

Kapacita	6000 mAh
Hmotnost	950 g

## AKUMULÁTOR 20V, 8000 mAh 51.99-AKU-20-8000



### Parametry

Kapacita	8000 mAh
Hmotnost	980 g



**BRUSKA DVOUKOTOUČOVÁ 250 W**  
51.01-B150-400**KOTOUČE SOUČÁSTÍ****Parametry**

Brusný kotouč	Ø 150 mm
Max. otáčky	2850 ot./min.
Osvětlení	ANO

**BRUSKA EXCENTRICKÁ PROFI 125 mm / 350 W**  
51.01-EB-125**PROFI BRUSNÉ PAPIRY SOUČÁSTÍ****Parametry**

Příkon	350 W
Brusný talíř	Ø 125 mm
Odsávání prachu	ANO
Otáčky	8000 - 12000 ot./min.
Regulace otáček	ANO
Hmotnost	1,4 kg

**BRUSKA VIBRAČNÍ PROFI 110 x 100 mm**  
51.01-VB-220-P**PROFI BRUSNÉ PAPIRY SOUČÁSTÍ****Parametry**

Příkon	220 W
Rozměr brusné desky	110 x 100 mm
Odsávání prachu	ANO
Otáčky	14500 ot./min.
Hmotnost	1,3 kg

**BRUSKA VIBRAČNÍ PROFI 93 x 185 mm**  
51.01-VB-320-P**PROFI BRUSNÉ PAPIRY SOUČÁSTÍ****Parametry**

Příkon	320 W
Rozměr brusné desky	93 x 185 mm
Odsávání prachu	ANO
Otáčky	14000 ot./min.
Regulace otáček	ANO
Hmotnost	1,9 kg

**BRUSKA PÁSOVÁ 76 mm / 900 W**  
51.01-BP-75-1010**BRUSNÝ PÁS SOUČÁSTÍ****Parametry**

Příkon	900 W
Rychlost	200 - 380 m/min
Rozměry brus. pásu	533 x 76 mm
Odsávání prachu	ANO
Hmotnost	3,3 kg

**BRUSKA STOLNÍ PÁSOVÁ 370 W**  
51.01-BM-370**BRUSNÉ PAPIRY SOUČÁSTÍ****Parametry**

Příkon	370 W
Kotouč	Ø 152,4 mm
Plátno	914 x 100 mm
Otáčky	2850 ot./min.



**BRUSKA PILOVÝCH ŘETĚZŮ 100 mm**

51.01-BPR-100

**KOTOUČ SOUČÁSTÍ**

Parametry	
Příkon	220 W
Kotouč	100 x 10 x 3,2 mm
Otáčky	7500 ot./min.

**BRUSKA PILOVÝCH ŘETĚZŮ 108 mm**

51.01-BPR-108-85

**KOTOUČ SOUČÁSTÍ**

Parametry	
Příkon	85 W
Kotouč	108 x 22,2 x 3,2 mm
Otáčky	4800 ot./min.
Brzda	ANO
Rychloupínací systém řetězu	ANO

**BRUSKA PILOVÝCH ŘETĚZŮ 145 mm**

51.01-BPR-145-230

**KOTOUČ SOUČÁSTÍ**

Parametry	
Příkon	230 W
Kotouč	145 x 22 x 3,2 mm
Otáčky	3000 ot./min.
Nastavení úhlu	ANO
Osvětlení	ANO

**BRUSKA PILOVÝCH KOTOUČŮ**

51.01-BPK-400

**BRUSNÝ KOTOUČ SOUČÁSTÍ**

Parametry	
Příkon	110 W
Diamantový kotouč	100 x 1 mm
Keramický kotouč	100 / 75 x 8 mm
Otáčky	5300 ot./min.

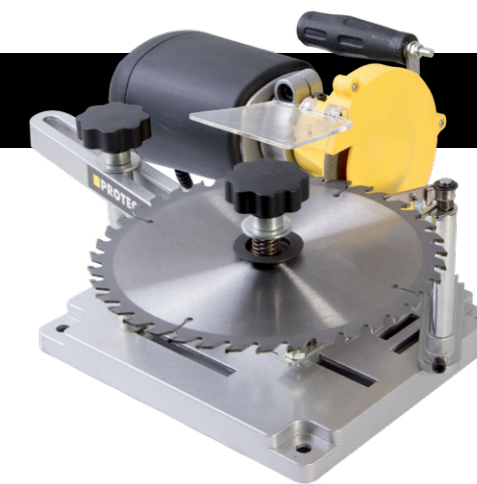
**BRUSKA NA SÁDROKARTON 600 W**

51.03-SB-600

**BRUSNÉ PAPIRY SOUČÁSTÍ**

Parametry	
Příkon	600 W
Brusný papír	Ø 215 mm
Otáčky	600 - 1500 ot./min.
Hmotnost	4,7 kg



**BRUSKA ÚHLOVÁ 115 mm / 850 W**  
 51.01-UB-115-850
**Parametry**

Průměr kotouče	115 mm
Příkon	850 W
Max. otáčky	12000 ot./min.
Závit vřetena	M14
Hmotnost	1,97 kg

**BRUSKA ÚHLOVÁ PROFI 125 mm / 1100 W**  
 51.01-UB-125-P
**PROFI****Parametry**

Průměr kotouče	125 mm
Příkon	1150 W
Max. otáčky	11000 ot./min.
Závit vřetena	M14
Hmotnost	2,29 kg

**BRUSKA ÚHLOVÁ PROFI 150 mm / 1400 W**  
 51.01-UB-150-P
**PROFI****Parametry**

Průměr kotouče	150 mm
Příkon	1400 W
Max. otáčky	10500 ot./min.
Závit vřetena	M14
Regulace otáček	ANO
Hmotnost	3,9 kg

**BRUSKA ÚHLOVÁ PROFI 230 mm / 2600 W**  
 51.01-UB-230-P
**PROFI****Parametry**

Průměr kotouče	230 mm
Příkon	2600 W
Max. otáčky	6500 ot./min.
Závit vřetena	M14
Hmotnost	6,29 kg



**FRÉZKA SROVNÁVACÍ A TLOUŠŤKOVACÍ S POJ. VOZÍKEM**  
 51.01-STF-260-230

**Parametry**

Příkon	1,7 kW
Provozní napětí	230 V
Rozměr nože	260 x 20 x 2 mm HSS
Pojezdový vozík	ANO
Hmotnost	76,5 kg

**HOBLÍK ELEKTRICKÝ PROFI 110 mm**  
 51.01-H-1200-PRO

**PROFI**
**Parametry**

Příkon	1,2 kW
Hoblovací šířka	110 mm
Hloubka řezu	3,5 mm
Otáčky	15000 ot./min.
Odsávání prachu	ANO
Příslušenství	stojan (není součástí) 51.99-H-1200-STO
Hmotnost	4,5 kg

**HOBLÍK ELEKTRICKÝ SE STOJANEM S FALCOVÁNÍM**  
 51.01-HF-900-P

**PREMIUM**
**Parametry**

Příkon	900 W
Hoblovací šířka	82 mm
Hloubka řezu	0 - 3 mm
Otáčky	15000 ot./min.
Odsávání prachu	ANO
Příslušenství	stojan
Hmotnost	3 kg

**HOBLOVKA S PROTAHEM 204 mm**  
 51.01-HP-204-P

**PROFI**
**Parametry**

Příkon	1,25 kW
Hoblovací šířka	204 mm
Max. výška protahu	120 mm
Max. hloubka	2 mm
Otáčky	8000 ot./min.
Odsávání prachu	ANO

**HOBLOVKA S PROTAHEM 254 mm**  
 51.01-HP-254-P

**PROFI**
**Parametry**

Příkon	1,5 kW
Hoblovací šířka	254 mm
Max. výška protahu	120 mm
Max. hloubka	2 mm
Otáčky	8500 ot./min.
Odsávání prachu	ANO

**PROTAHOVAČKA PŘENOSNÁ 330 mm**  
 51.01-HP-330

**PREMIUM**
**Parametry**

Výkon	1,5 kW
Průchozí šířka	330 mm
Průchozí výška	152 mm
Rychlost řez. bloku	8500 ot./min.
Odsávání prachu	ANO



**ELEKTROCENTRÁLA 1-FÁZOVÁ 1000 W**  
51.08-G1-1000**Parametry**

Typ / Motor	1-fázový / 1 válec, 4-takt, OHV
Jmenovitý proud	230 V - 1 fáze, 3,9 A
Výstupy	AC 2x 230 V, DC 1x 12 V
Nádrž paliva	6,4 l
Startování	ruční - tahové
Hmotnost	25 kg

**ELEKTROCENTRÁLA 1-FÁZOVÁ 2900 W**  
51.08-G1-2900**Parametry**

Typ / Motor	1-fázový / 1 válec, 4-takt, OHV
Jmenovitý proud	230 V - 1 fáze, 10,9 A
Výstupy	AC 2x 230 V, DC 1x 12 V
Nádrž paliva	15 l
Startování	ruční - tahové
Hmotnost	42 kg

**ELEKTROCENTRÁLA 1-FÁZOVÁ 2900 W**  
51.08-G1-2900-A**Parametry**

Typ / Motor	1-fázový / 1 válec, 4-takt, OHV
Jmenovitý proud	230 V - 1 fáze, 10,9 A
Výstupy	AC 2x 230 V, DC 1x 12 V
Nádrž paliva	12 l
Startování	ruční - tahové
Hmotnost	42 kg

**ELEKTROCENTRÁLA 3-FÁZOVÁ 5500 / 3300 W**  
51.08-G3-5500**Parametry**

Typ / Motor	3-fázový / 1 válec, 4-takt, OHV
Jmenovitý proud	7,2 A / 13 A
Výstupy	AC 3x 230 V, AC 1x 400 V, DC 1x 12 V
Nádrž paliva	25 l
Startování	ruční - tahové / elektrický startér
Hmotnost	84 kg

**ELEKTROCENTRÁLA INVERTOROVÁ 2200 W**  
51.08-G1-2200**Parametry**

Typ / Motor	1-fázový / 1 válec, 4-takt, OHV
Jmenovitý proud	7,8 A
Výstupy	AC 2x 230 V, DC 1x 12 V, 1x USB
Nádrž paliva	5 l
Startování	ruční - tahové
Hmotnost	21 kg

**ELEKTROCENTRÁLA INVERTOROVÁ 3000 W**  
51.08-G1-3000**Parametry**

Typ / Motor	1-fázový / 1 válec, 4-takt, OHV
Jmenovitý proud	12 A
Výstupy	AC 2x 230 V, DC 1x 12 V, 1x USB
Nádrž paliva	6 l
Startování	ruční - tahové
Hmotnost	23 kg



**PISTOLE DIGITÁLNÍ HORKOVZDUŠNÁ 2000 W**  
51.07-HP-01D**Parametry**

Příkon	2 kW
Teplota	až 630 °C
Provozní režimy	3
LCD displej	ANO
Hmotnost	0,8 kg

**PISTOLE HORKOVZDUŠNÁ 1800 W**  
51.07-HP-02**Parametry**

Příkon	1,8 kW
Teplota	až 550 °C
Provozní režimy	3
LCD displej	NE
Hmotnost	0,7 kg

**PISTOLE HORKOVZDUŠNÁ 2000 W LCD**  
51.07-HP-2000**NÁSTAVCE SOUČÁSTÍ****Parametry**

Příkon	2 kW
Teplota	až 600 °C
Provozní režimy	2
LCD displej	ANO
Hmotnost	0,87 kg

**PISTOLE HORKOVZDUŠNÁ PROFI 2000 W LCD**  
51.07-HP-2000-PRO**PROFI NÁSTAVCE SOUČÁSTÍ****Parametry**

Příkon	2 kW
Teplota	až 650 °C
Provozní režimy	2
LCD displej	ANO
Paměť prac. režimů	ANO
Hmotnost	1 kg

**KLADIVO BOURACÍ HEAVY DUTY 55 J**  
51.03-KB-1700-55**HEAVY DUTY SEKÁČE SOUČÁSTÍ****Parametry**

Příkon	1,7 kW
Síla úderu	55 J
Počet úderů	1650 úderů/min.
Hmotnost	18,7 kg
Upínání	30 mm zámkový systém s plochou stopkou

**KLADIVO BOURACÍ PROFI 50 J**  
51.03-KB-1600-50-P**PROFI SEKÁČE SOUČÁSTÍ****Parametry**

Příkon	1,6 kW
Síla úderu	50 J
Počet úderů	1850 úderů/min.
Hmotnost	16,2 kg
Upínání	30 mm HEX



**KLADIVO VRTACÍ 3J SDS+**  
51.03-KV-800**SEKÁČE A VRTÁKY SOUČÁSTÍ**

Parametry	
Příkon	800 W
Síla úderu	3 J
Otáčky	0 - 900 ot./min.
Počet úderů	0 - 4000 úderů/min.
Skříčidlo	SDS+
Hmotnost	2,7 kg

**KLADIVO VRTACÍ 9J SDS MAX**  
51.03-KV-1500-MAX-9**PROFI SEKÁČ, VRTÁK A MAZIVO SOUČÁSTÍ**

Parametry	
Příkon	1,5 kW
Síla úderu	9 J
Otáčky / regulace	0 - 480 ot./min.
Regulace otáček	ANO
Počet úderů	0 - 4100 úderů/min.
Skříčidlo	SDS MAX
Hmotnost	7,4 kg

**KLADIVO VRTACÍ 7J SDS PLUS**  
51.03-KV-1500-PLUS-7**PROFI SEKÁČE, VRTÁKY A MAZIVO SOUČÁSTÍ**

Parametry	
Příkon	1,5 kW
Síla úderu	7 J
Otáčky	0 - 950 ot./min.
Regulace otáček	ANO
Počet úderů	0 - 4300 úderů/min.
Skříčidlo	SDS+
Hmotnost	8 kg

**KOMPRESOR 1,1 kW 6 l OLEJOVÝ**  
51.02-K-1500-006**OLEJ SOUČÁSTÍ**

Parametry	
Typ	olejový, asynchronní
Výkon	1,1 kW
Objem nádoby	6 l
Pracovní tlak	8 bar
Sací výkon	160 l/min.
Regulátor tlaku	ANO
Počet výstupů	1

**KOMPRESOR 1,5 kW 24 l PREMIUM**  
51.02-K-1500-P**PREMIUM OLEJ SOUČÁSTÍ**

Parametry	
Typ	olejový, asynchronní
Výkon	1,5 kW
Objem nádoby	24 l
Pracovní tlak	8 bar
Sací výkon	195 l/min.
Regulátor tlaku	ANO
Počet výstupů	2



**KOMPRESOR 2,2 kW 50 l PREMIUM**

51.02-K-50-2200-P

**PREMIUM** OLEJ SOUČÁSTÍ

Parametry	
Typ	olejový
Výkon	2,2 kW
Objem nádoby	50 l
Pracovní tlak	8 bar
Sací výkon	350 l/min.
Regulátor tlaku	ANO
Počet výstupů	2

**KOMPRESOR 2,2 kW 100 l**

51.02-K-100-2200-P

**PREMIUM** OLEJ SOUČÁSTÍ

Parametry	
Typ	olejový
Výkon	2,2 kW
Objem nádoby	100 l
Pracovní tlak	8 bar
Sací výkon	395 l/min.
Regulátor tlaku	ANO
Počet výstupů	2

**KOMPRESOR 1,5 kW 50 l BEZOLEJOVÝ VERTIKÁLNÍ HOBBY**

51.02-VK-1500

Parametry	
Typ	bezolejový
Výkon	1,5 kW
Objem nádoby	50 l
Pracovní tlak	10 bar
Sací výkon	220 l/min.
Regulátor tlaku	ANO
Počet výstupů	1

**KOMPRESOR AKU DO KAPSY 10,3 bar**

62.42-KA-80

ADAPTÉRY SOUČÁSTÍ

Parametry	
Výkon	80 W
Baterie	4000 mAh
Výtlač / Max. výstupní tlak	35 l/min. / 10,3 bar
4 režimy	auto, moto, kolo, míč
Nabíjecí	USB-C
Funkce	Power banka, LED světlo
Hmotnost	0,5 kg

**KOMPRESOR MINI BEZOLEJOVÝ 1100 W**

51.02-MK-1100

PISTOLE A ADAPTÉRY SOUČÁSTÍ

Parametry	
Typ	bezolejový
Výkon	1,1 kW
Průtok	180 l/min.
Max. tlak	8 bar
Hmotnost	6,5 kg

**KOMPRESOR NA ZEĎ 1500 W 8 bar PREMIUM**

51.02-KZ-1500-PR

**PREMIUM** PISTOLE A ADAPTÉRY SOUČÁSTÍ

Parametry	
Typ	bezolejový
Výkon	1,5 kW
Průtok	260 l/min.
Max. tlak	8 bar
Délka hadice	9 m
Hmotnost	17 kg



**KOMPRESOR TICHÝ 6l PREMIUM**

51.02-KT-0750-6

**PREMIUM**

Parametry	
Typ	bezolejový tichý 2-pístový
Příkon	750 W
Objem nádoby	6 l
Max. tlak / výtlak	8 bar / 103 l/min.
Regulátor tlaku	ANO
Počet výstupů	1

**KOMPRESOR TICHÝ VERTIKÁLNÍ 24l PREMIUM**

51.02-VKT-0750-24

**PREMIUM**

Parametry	
Typ	bezolejový tichý 2-pístový
Příkon	750 W
Objem nádoby	24 l
Max. tlak / výtlak	8 bar / 130 l/min.
Hmotnost	21,3 kg
Regulátor tlaku	ANO
Počet výstupů	1

**KOMPRESOR TICHÝ VERTIKÁLNÍ 50l PREMIUM**

51.02-VKT-0750-50

**PREMIUM**

Parametry	
Typ	bezolejový tichý 4-pístový
Příkon	1850 W
Objem nádoby	50 l
Max. tlak / výtlak	8 bar / 295 l/min.
Hmotnost	41,9 kg
Regulátor tlaku	ANO
Počet výstupů	2

**KOMPRESOR TICHÝ VERTIKÁLNÍ 100l PREMIUM**

51.02-VKT-0750-100

**PREMIUM**

Parametry	
Typ	bezolejový tichý 4-pístový
Příkon	1850 W
Objem nádoby	100 l
Max. tlak / výtlak	8 bar / 295 l/min.
Hmotnost	51,2 kg
Regulátor tlaku	ANO
Počet výstupů	2

**PISTOLE MALÍŘSKÁ STŘÍKACÍ AIRLESS 248 bar / 900 W**

51.04-PSM-900

Parametry	
Příkon	900 W
Max. tlak	248 bar
Max. průtok	1,6 l/min.
Velikost trysky	0,38 - 0,43 mm
Šířka paprsku	250 - 310 mm
Délka hadice	7,7 m

**PISTOLE STŘÍKACÍ VZDUCHOVÁ S KOMPRESOREM 800 W**

51.04-PSK-800

Parametry	
Příkon	800 W
Objem nádoby	900 ml
Výstupní tlak	0,3 bar
Max. průtok	1,1 l/min.
Délka hadice	1,8 m
Tryska	2,5 mm
Hmotnost	2,5 kg



**MÍCHAČKA STAVEBNÍ PROFI 160I / 650 W**

51.03-SM-160-P

**PROFI**

Parametry	
Objem bubnu	160 l
Výkon motoru	650 W
Ovládání bubnu	pomocí kola
Ústí bubnu	39 cm
Otáčky	29,5 ot./min.
Hmotnost	57,5 kg

**MÍCHAČKA STAVEBNÍ PROFI 200I / 850 W**

51.03-SM-200-P

**PROFI**

Parametry	
Objem bubnu	200 l
Výkon motoru	850 W
Ovládání bubnu	pomocí kola
Ústí bubnu	39 cm
Otáčky	29,5 ot./min.
Hmotnost	67 kg

**MÍCHADLO DVOUMETLOVÉ PROFI 1800 W**

51.03-MD-1800-PRO

**PROFI**

Parametry	
Výkon	1,8 kW
Regulace otáček	ANO - 2 úrovně
Otáčky	I. 0 - 450 ot./min. II. 0 - 690 ot./min.
Soft start	ANO
Průměr metel	110 mm
Hmotnost	7,5 kg

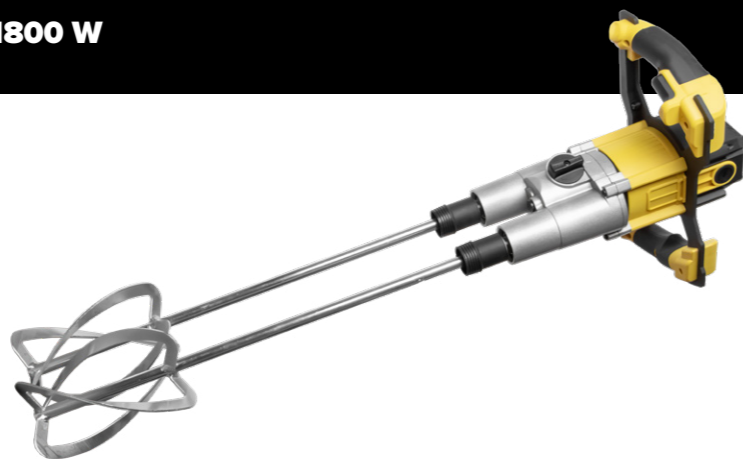
**MÍCHADLO 1600 W**

51.03-M-1600

**Parametry**

Výkon	1,6 kW
Regulace otáček	ANO - 2 úrovně
Otáčky	I. 180 - 460 ot./min. II. 300 - 700 ot./min.
Soft start	NE
Průměr metly	140 mm
Hmotnost	6,5 kg

**STANICE NABÍJECÍ 1024 Wh / 2000 W**

51.12-SN-1024-P

**PROFI**

Parametry	
Kapacita	1024 Wh
Jmenovitý výkon	2,5 kW
Max. výkon	4,5 kW
Výstupy	4x230 V (AC), 4x USB-A, 2x USB-C, 1x 12V, 2x DC 5521
Vstupy	AC, solární, ze zapalovače auta

**STANICE NABÍJECÍ 2048 Wh / 2500 W**

51.12-SN-2048-P

**PROFI**

Parametry	
Kapacita	2048 Wh
Jmenovitý výkon	2,5 kW
Max. výkon	5,4 kW
Výstupy	4x 230 V (AC), 4x USB-A, 2x USB-C, 1x 12V, 2x DC 5521, 1x Anderson
Vstupy	AC, solární, ze zapalovače auta

**BATERIE PŘÍDAVNÁ 2048 Wh pro nab. stanice**

51.12-SN-2048-BAT

**PROFI**

Parametry	
Kapacita	2048 Wh
Výstupy	4x USB-A, 2x USB-C, 1x 12V, 2x DC 5521, 1x Anderson
Vstupy	pro externí baterii, solární panely, zapalovač



**NABÍJEČKA SOLÁRNÍ 100 W PRO NABÍJECÍ STANICE**

51.99-SN-NAB-100

Parametry	
Výkon / napětí	100 W / 24,4 V
Max. provozní napětí	20,5 V
Max. provozní proud	4,88 A
Účinnost článku	23 %
Rozměr - složený	55,5 x 59 x 5 cm
Rozměr - rozložený	111 x 59 x 3,5 cm
Hmotnost	4,5 kg

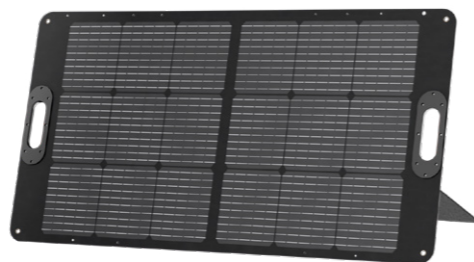
**NABÍJEČKA SOLÁRNÍ 240 W PRO NABÍJECÍ STANICE**

51.99-SN-NAB-240

Parametry	
Výkon / napětí	240 W / 24,6 V
Max. provozní napětí	20,5 V
Max. provozní proud	11,7 A
Účinnost článku	23 %
Rozměr - složený	66,5 x 59 x 6 cm
Rozměr - rozložený	252,9 x 59 x 3,5 cm
Hmotnost	9 kg

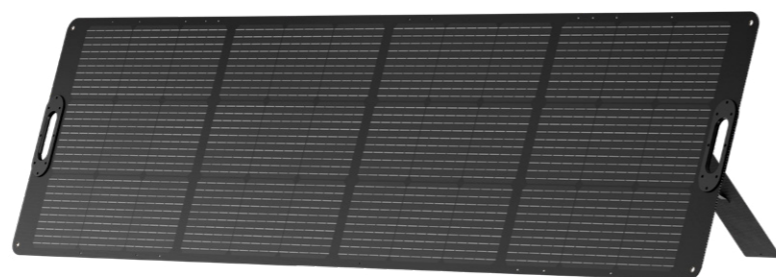
**NABÍJEČKA AUTOBATERÍ 12/24 V ELEKTRONICKÁ**

51.08-AN-1224-EL

Parametry	
Nabíjecí napětí	12 V a 24 V
Příkon	350 W
Kapacita nabíjené baterie	12 V 2-400 Ah / 24 V 14-200 Ah
Pro baterie	WET, MF, EFB, GEL, AGM
Hmotnost	1,7 kg

**NABÍJEČKA AUTOBATERÍ MAX15 12/24 V ELEKTRONICKÁ SE STARTEM**

51.08-AN-1224-S-EL

Parametry	
Nabíjecí napětí	12 V a 24 V
Příkon	480 W
Kapacita nabíjené baterie	5-350 Ah
Pro baterie	WET, EFB, GEL, AGM
Hmotnost	7,4 kg

**NABÍJEČKA AUTOBATERÍ PREMIUM 12/24 V**

51.08-AN-061224-P

PREMIUM Parametry	
Nabíjecí napětí	12 V a 24 V
Příkon	200 W
Kapacita nabíjené baterie	12 V 14-220 Ah / 24 V 14-120 Ah / 12 V - LITHIUM
Pro baterie	WET, MF, EFB, GEL, AGM, AGM+, LIB
Hmotnost	0,8 kg



**NABÍJEČKA AUTOBATERÍ UDRŽOVACÍ 6/12 V**  
 51.08-AN-0624-U

Parametry	
Nabíjecí napětí	6 V a 12 V
Příkon	115 W
Kapacita nabíjené baterie	2 - 60 Ah / 12V-LITHIUM
Pro baterie	WET, MF, EFB, GEL, AGM, LIB
Hmotnost	0,6 kg

**VOZÍK STARTOVACÍ NA AUTOBATERIE PROFI 300 A**  
 51.08-SV-1224-400

Parametry	
Nabíjecí napětí	12 V a 24 V
Kapacita nabíjené baterie	30 - 556 Ah
Pro baterie	WET, MF, EFB, GEL a AGM
Max. startovací proud	300 A
Startovací cyklus	5s ON / 240s OFF
Hmotnost	19 kg

**NAVIJÁK LANOVÝ ELEKTRICKÝ 12 V**  
 51.09-NLE-1800-12

Parametry	
Napětí	12 V DC
Nosnost	900 kg (s kladkou 2700 kg)
Délka lana	9,14 m
Příkon	300 W
Hmotnost	9,5 kg

**NAVIJÁK LANOVÝ ELEKTRICKÝ 250 / 125 kg**  
 51.09-NLE-125

Parametry	
Nosnost / rychlost bez kladky	125 kg do 12 m / 8 m/min.
Nosnost / rychlost s kladkou	250 kg do 6 m / 4 m/min.
Délka ocelového lana	12 m
Bezpečnostní prvky	ANO

**NAVIJÁK LANOVÝ ELEKTRICKÝ 500 / 250 kg**  
 51.09-NLE-250

Parametry	
Nosnost / rychlost bez kladky	250 kg do 12 m / 8 m/min.
Nosnost / rychlost s kladkou	500 kg do 6 m / 4 m/min.
Délka ocelového lana	12 m
Bezpečnostní prvky	ANO

**NAVIJÁK LANOVÝ ELEKTRICKÝ 800 / 400 kg**  
 51.09-NLE-400

Parametry	
Nosnost / rychlost bez kladky	400 kg do 12 m / 9 m/min.
Nosnost / rychlost s kladkou	800 kg do 6 m / 4,5 m/min.
Délka ocelového lana	12 m
Bezpečnostní prvky	ANO



**NAVIJÁK LANOVÝ ELEKTRICKÝ 999 / 500 kg**  
 51.09-NLE-500

**Parametry**

Nosnost / rychlost bez kladky	500 kg do 12 m / 8 m/min.
Nosnost / rychlost s kladkou	999 kg do 6 m / 4 m/min.
Délka ocelového lana	12 m
Bezpečnostní prvky	ANO

**RAMENO ZÁVĚSNÉ 1100 mm 600 / 300 kg pro lanový naviják**  
 51.09-R-1100

**Parametry**

Délka ramene	1100 mm
Nosnost	600 kg
Nosnost po vysunutí	300 kg

**RAMENO ZÁVĚSNÉ 750 mm 1000 kg pro lanový naviják**  
 51.09-R-0750

**Parametry**

Délka ramene	750 mm
Nosnost	1000 kg

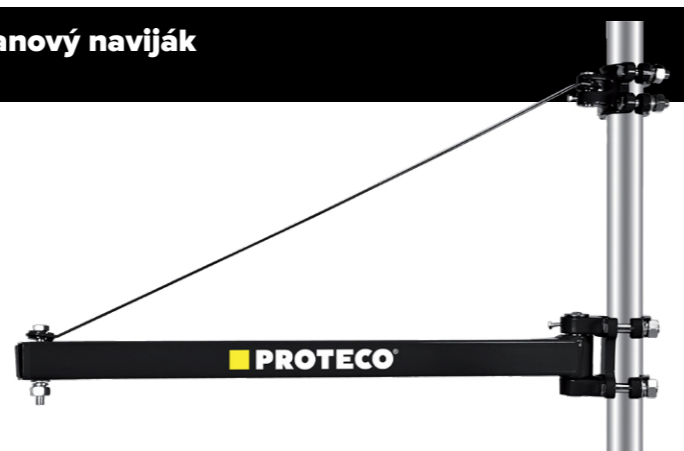
**ODSAVAČ PILIN 1100 W**  
 51.01-OP-1100

**REDUKCE HADICE SOUČÁSTÍ**
**Parametry**

Příkon	1,1 kW
Objem nádoby	50 l
Délka hadice	2 m
Kapacita odsávání	183 m <sup>3</sup> / hod
Ø odsávacího hrdla	100 mm
Motor	indukční s měděným vinutím
Hmotnost	10,7 kg

**ODSAVAČ PILIN A TRÍSEK 550 W**  
 51.01-OPT-550

**Parametry**

Příkon	550 W
Objem nádoby	65 l
Délka hadice	2 m
Kapacita odsávání	1150 m <sup>3</sup> / hod
Ø odsávacího hrdla	100 mm
Hmotnost	24 kg



## AKU PŘÍSAVKA NA SKLO, OBKLADY A DLAŽBU 190 Kg

51.20-PSA-190

## AKUMULÁTOR A NABÍJEČKA SOUČÁSTÍ

Parametry	
Napětí	4 V DC
Akumulátor	Li-Ion 4000 mAh
Nosnost	až 190 kg (svíslá)
Průměr přísavky	225 mm
Nabíjení	přes USB-C
Hmotnost	1,3 kg



## ŠKRABKA ELEKTRICKÁ NA LED 3v1

51.05-SE-3V1

## NÁSTAVCE, AKUMULÁTOR A NABÍJEČKA SOUČÁSTÍ

Parametry	
Průměr kotouče	100 mm
Použití	škrabka na led, leštička, rotační kartáč
Akumulátor	2x 2200 mAh
Nabíjení	přes USB-C
Hmotnost	0,6 kg



## LASER SAMONIVELAČNÍ LINIOVÝ, KŘÍŽOVÝ PROFÍ

10.05-LNK-PRO

## PROFI

Parametry	
Diody	LED OSRAM
Napájení	4x AA baterie
Rozměry	10 x 22 cm
Hmotnost	1,4 kg
Barva laseru	zelená
Dosah laseru	interiér: 20 m / exteriér: 3 m



## LEŠTIČKA ÚHLOVÁ NA AUTO 180 mm

51.05-LU-1100

## LEŠTÍCÍ KOTOUČ SOUČÁSTÍ

Parametry	
Příkon	1,1 kW
Otáčky	600 - 3000 ot./min.
Regulátor otáček	ANO - 5 stupňů
Průměr kotouče	180 mm
Hmotnost	2,6 kg



**PILA MEČOVÁ 710 W**

51.01-PM-710

**PILOVÝ PLÁTEK SOUČÁSTÍ**

Parametry	
Příkon	710 W
Otáčky	plynulé 0 - 2800 ot./min.
Hmotnost	2,2 kg

**PILA OKRUŽNÍ 165 mm PROFI**

51.01-PO-165-PRO

**PROFI KOTOUČ SOUČÁSTÍ**

Parametry	
Průměr kotouče	165 mm
Příkon	1,3 kW
Nastavitelný sklon	0 - 45°
Max. výška prořezu	53 mm při 0° 36 mm při 45°
Odsávání prachu	ANO
Hmotnost	3,8 kg

**PILA OKRUŽNÍ 190 mm PROFI**

51.01-PO-190-PRO

**PROFI KOTOUČ SOUČÁSTÍ**

Parametry	
Průměr kotouče	190 mm
Příkon	1,6 kW
Nastavitelný sklon	0 - 45°
Max. výška prořezu	65 mm při 0° 45 mm při 45°
Laser	ANO
Odsávání prachu	ANO
Hmotnost	3,8 kg

**PILA OKRUŽNÍ 210 mm PROFI**

51.01-PO-210-PRO

**PROFI KOTOUČ SOUČÁSTÍ**

Parametry	
Průměr kotouče	210 mm
Příkon	1,8 kW
Nastavitelný sklon	0 - 45°
Max. výška prořezu	75 mm při 0° 50 mm při 45°
Odsávání prachu	ANO
Hmotnost	5,2 kg

**PILA OKRUŽNÍ 235 mm PROFI**

51.01-PO-235-PRO

**PROFI KOTOUČ SOUČÁSTÍ**

Parametry	
Průměr kotouče	235 mm
Příkon	2 kW
Nastavitelný sklon	0 - 45°
Max. výška prořezu	85 mm při 0° 60 mm při 45°
Odsávání prachu	ANO
Hmotnost	8 kg

**PILA POKOSOVÁ 1400 W S LASEREM**

51.01-PP-1400

**KOTOUČ SOUČÁSTÍ**

Parametry	
Průměr kotouče	210 mm
Příkon	1,4 kW
Laser	ANO
Otáčky	5000 ot./min.
Odsávání prachu	ANO
Hmotnost	7,3 kg

**PILA POKOSOVÁ PROFI 210 mm S POJEZDEM DOPŘEDU**

51.01-PP-210-PRO

**PROFI KOTOUČ SOUČÁSTÍ**

Parametry	
Průměr kotouče	216 / 210 mm
Příkon	1,7 kW
Pojezd a LED vodítko	ANO
Otáčky	5000 ot./min.
Odsávání prachu	ANO
Rozsah řezu	340 x 70 mm při 0° 235 x 70 mm při 45°
Hmotnost	12,5 kg

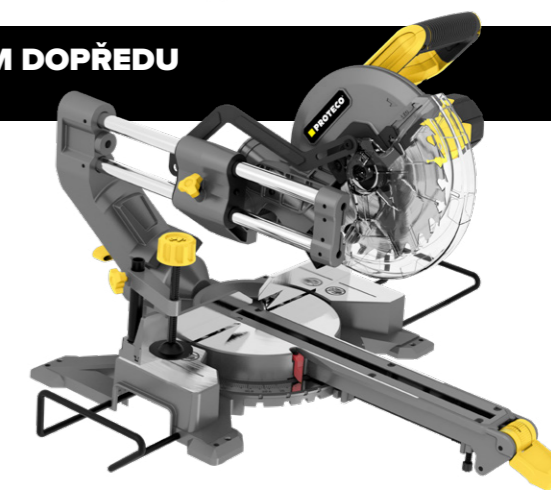
**PILA POKOSOVÁ PROFI 255 mm S POJEZDEM DOPŘEDU**

51.01-PP-255-PRO

**PROFI KOTOUČ SOUČÁSTÍ**

Parametry	
Průměr kotouče	255 mm
Příkon	2 kW
Pojezd a LED vodítko	ANO
Otáčky	5000 ot./min.
Odsávání prachu	ANO
Rozsah řezu	305 x 89 mm při 0° 216 x 89 mm při 45°
Hmotnost	17,5 kg

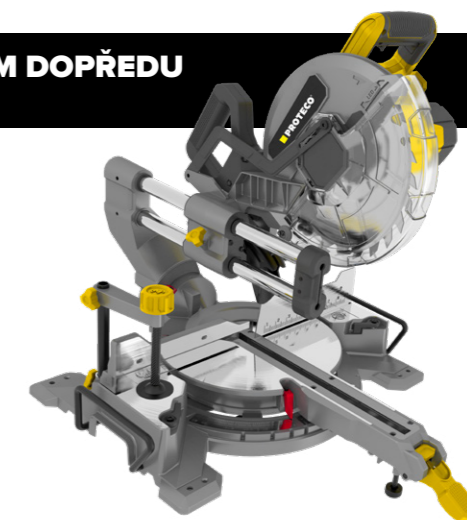

**PILA POKOSOVÁ PROFI 305 mm S POJEZDEM DOPŘEDU**  
 51.01-PP-305-PRO

**PROFI KOTOUČ SOUČÁSTÍ**

Parametry	
Průměr kotouče	305 mm
Příkon / otáčky	2 kW / 5000 ot./min.
Pojezd a LED vodítko	ANO
Rozsah řezu	340 x 90 mm při 0° 235 x 90 mm při 45°
Odsávání prachu	ANO
Hmotnost	19 kg

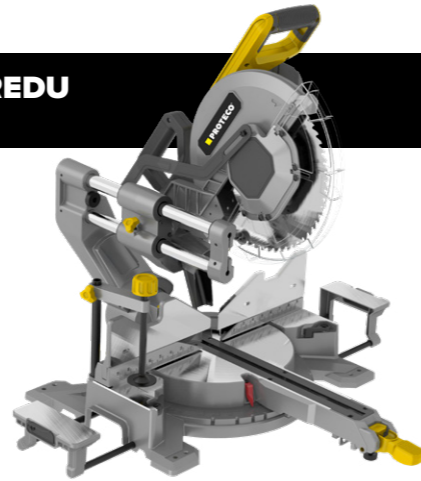
**PILA PONORNÁ 160 mm S VODÍCÍ LIŠTOU 140 cm**  
 51.01-PN-160

**KOTOUČ SOUČÁSTÍ**

Parametry	
Průměr kotouče	160 mm
Příkon	1,2 kW
Nastavitelný sklon	0 - 45°
Max. výška prořezu	55 mm při 0° 45 mm při 45°
Otáčky	5500 ot./min.
Odsávání prachu	ANO
Hmotnost	4,9 kg

**PILA PONORNÁ 210 mm S VODÍCÍ LIŠTOU 140 cm**  
 51.01-PN-210

**KOTOUČ SOUČÁSTÍ**

Parametry	
Průměr kotouče	210 mm
Příkon	1,6 kW
Nastavitelný sklon	0 - 45°
Max. výška prořezu	75 mm při 0° 55 mm při 45°
Otáčky	4500 ot./min.
Odsávání prachu	ANO
Hmotnost	6,9 kg

**PILA PŘÍMOČARÁ 550 W**  
 51.01-PRP-570

**PILOVÝ PLÁTEK SOUČÁSTÍ**

Parametry	
Příkon	550 W
Prořez dřeva	65 mm
Plynulé otáčky	0 - 3000 ot./min.
Nastavitelná základna	0° - 45°
Odsávání prachu	ANO
Hmotnost	1,8 kg

**PILA PŘÍMOČARÁ 800 W**  
 51.01-PRP-800

**PILOVÝ PLÁTEK SOUČÁSTÍ**

Parametry	
Příkon	800 W
Prořez dřeva	85 mm
Plynulé otáčky	0 - 3000 ot./min.
Laser a světlo	ANO
Nastavitelná základna	0° - 45°
Odsávání prachu	ANO
Hmotnost	2,57 kg

**PILA ROZBRUŠOVACÍ NA KOVY 2000 W**  
 51.01-PR-2000

**KOTOUČ SOUČÁSTÍ**

Parametry	
Příkon	2 kW
Průměr kotouče	355 mm
Max. šířka materiálu	230 mm
Otáčky	3000 ot./min.
Velikost obrobku	min. 15 x 15 x 15 mm max. 100 x 230 x 50 mm
Hmotnost	16,8 kg



**PILA KOMBINOVANÁ POKOSOVÁ / STOLNÍ 1800 W**

51.01-PK-1800

**KOTOUČ SOUČÁSTÍ**

	Parametry
Průměr kotouče	254 mm z tvrdokovu
Příkon / otáčky	1,8 kW / 5000 ot./min.
Rozměry stolu	pilový: 430 x 285 mm pokosový: 460 x 335 mm
Odsávání prachu	ANO
Hmotnost	19,2 kg

**PILA STOLNÍ KOTOUČOVÁ 254 mm 1600 W**

51.01-SKP-254-1600

**KOTOUČ SOUČÁSTÍ**

	Parametry
Průměr kotouče	254 mm
Příkon / otáčky	1,6 kW / 4800 ot./min.
Rozměry stolu	640 x 640 mm / 990 x 640 mm
Max. výška prořezu	80 mm při 0° 50 mm při 45°
Odsávání prachu	ANO
Hmotnost	35 kg

**PILA STOLNÍ KOTOUČOVÁ 255 mm 1800 W**

51.01-SKP-255-1800

**KOTOUČ SOUČÁSTÍ**

	Parametry
Průměr kotouče	255 mm
Příkon / otáčky	1,8 kW / 4800 ot./min.
Rozměry stolu	480 x 640 mm / 920 x 640 mm
Max. výška prořezu	85 mm při 0° 65 mm při 45°
Odsávání prachu	ANO
Hmotnost	20 kg

**PILA STOLNÍ KOTOUČOVÁ 315 mm 230 V**

51.01-SKP-315-230

**KOTOUČ SOUČÁSTÍ**

	Parametry
Průměr kotouče	315 mm
Příkon	2,2 kW / 2800 ot./min.
Rozměry stolu	550 x 800 mm / 2x 550 x 800 mm
Max. výška prořezu	90 mm při 0° 50 mm při 45°
Odsávání prachu	ANO
Hmotnost	50 kg

**LED REFLEKTOR 50 W 230 V**

52.02-017-LED

	Parametry
Jmenovitý výkon	50 W
Svítivost	5000 lm
Světelný zdroj	70 ks SMD LED
Napájení	kabel
Rozměr reflektoru	190 x 145 x 32 mm
Teplota světla	6500 K

**LED REFLEKTOR 50 W 230 V NA STOJANU**

52.02-018-LED

	Parametry
Jmenovitý výkon	50 W
Svítivost	5000 lm
Světelný zdroj	70 ks SMD LED
Napájení	kabel
Stojan	ANO
Rozměr reflektoru	190 x 145 x 32 mm
Teplota světla	6500 K

**LED REFLEKTOR DVOJITÝ 2 x 50 W 230 V NA STOJANU**

52.02-019-LED

	Parametry
Jmenovitý výkon	2x 50 W
Svítivost	2x 5000 lm
Světelný zdroj	2x 70 ks SMD LED
Napájení	kabel
Stojan	ANO
Rozměr reflektoru	190 x 145 x 32 mm
Teplota světla	6500 K



**TRAFOPÁJKA 200 W**

51.16-TP-200

**PÁJECÍ HROTY SOUČÁSTÍ****Parametry**

Příkon	200 W
3 teplotní režimy	I. 70 - 200 °C II. 200 - 350 °C III. 350 - 650 °C
Doba zahřátí	20 s na 650 °C
Integrované světlo	ANO
Hmotnost	0,8 kg

**INVERTOR SVAŘOVACÍ 160 A**

51.11-MMA-160DLS

**KABELY MMA SOUČÁSTÍ****Parametry**

Svařovací proud	10 - 160 A (plynulé nastavení)
Zatěžovatel	160 A
Funkce	HOT START, ANTISTICK, LIFT TIG DC, VRD a ARC FORCE
Max. Ø elektrody	4 mm
Hmotnost	4 kg

**INVERTOR SVAŘOVACÍ 200 A**

51.11-MMA-200DLS

**KABELY MMA SOUČÁSTÍ****Parametry**

Svařovací proud	10 - 200 A (plynulé nastavení)
Zatěžovatel	200 A
Funkce	HOT START, ANTISTICK, LIFT TIG DC, VRD a ARC FORCE
Max. Ø elektrody	5 mm
Hmotnost	5,4 kg



10.55-P1000C

10.55-P3000D

10.55-P500S-V

10.55-P550-S

10.55-P550-S-HOKEJ



10.55-P700E

10.55-P850RM-C

10.55-P850RM-F

10.55-P850RM-RED

10.55-P990T

**SVÁŘEČKA POLYFÚZNÍ 800 W S NÁSTAVCI 20, 25, 32**

10.55-810

**NÁSTAVCE SOUČÁSTÍ****Parametry**

Příkon	800 W
Pracovní teplota	0 - 300 °C
Nástavce	20, 25, 32 mm
Hmotnost	1 kg (bez nástavců)

**SVÁŘEČKA POLYFÚZNÍ 800/1500 W S NÁSTAVCI 20, 25, 32, 40, 50, 63**

10.55-825

**NÁSTAVCE SOUČÁSTÍ****Parametry**

Příkon	800 / 1500 W
Pracovní teplota	0 - 300 °C
Nástavce	20, 25, 32, 40, 50, 63 mm
Hmotnost	1,4 kg (bez nástavců)



**DESKA VIBRAČNÍ 61 kg HEAVY DUTY**

51.03-DV-61

**HEAVY DUTY PRYŽOVÁ PODLOŽKA SOUČÁSTÍ****Parametry**

Benzínový motor	4-takt 196 cm <sup>3</sup> 6,5 HP
Výkon	4,8 kW
Hutnící síla	10,8 kN
Rozměr desky	53 x 37 cm
Hloubka hutnění	až 25 cm
Hmotnost	61 kg

**DESKA VIBRAČNÍ 86 kg HEAVY DUTY**

51.03-DV-86

**HEAVY DUTY PRYŽOVÁ PODLOŽKA SOUČÁSTÍ****Parametry**

Benzínový motor	4-takt 196 cm <sup>3</sup> 6,5 HP
Výkon	4,8 kW
Hutnící síla	12,8 kN
Rozměr desky	54 x 42 cm
Hloubka hutnění	až 30 cm
Podvozek s koly	součástí
Hmotnost	86 kg

**DESKA VIBRAČNÍ 106 kg HEAVY DUTY**

51.03-DV-106

**HEAVY DUTY PRYŽOVÁ PODLOŽKA SOUČÁSTÍ****Parametry**

Benzínový motor	4-takt 196 cm <sup>3</sup> 6,5 HP
Výkon	4,8 kW
Hutnící síla	15 kN
Rozměr desky	58 x 50 cm
Hloubka hutnění	až 30 cm
Podvozek s koly	součástí
Hmotnost	106 kg

**PĚCH VIBRAČNÍ PROFI 18,5 kN**

51.03-PV-18-P

**PROFI****Parametry**

Benzínový motor	3,2 kW / objem 149 cm <sup>3</sup>
Síla nárazu	18,5 kN
Rozměry desky	33,5 x 28 cm
Počet úderů	660 - 700 úderů/min.
Podvozek s koly	součástí
Pracovní rychlost	11 až 14 m/min.
Hmotnost	78 kg

**VRTAČKA PŘÍKLEPOVÁ 750 W**

51.03-VP-0900

**Parametry**

Příkon	750 W
Otáčky	0 - 3 000 ot./min. plynule nastavitelné
Počet úderů	0 - 48 000 úderů/min.
Skříčidlo s kličkou	1,5 - 13 mm
Hmotnost	2,1 kg

**VRTAČKA PŘÍKLEPOVÁ 2-RYCHLOSTNÍ 1050 W**

51.03-VP-1200

**Parametry**

Příkon	1050 W
Otáčky - 2 stupně	I. 0 - 1 100 ot./min. II. 0 - 3 000 ot./min.
Počet úderů	I. 0 - 17 600 úderů/min. II. 0 - 48 000 úderů/min.
Skříčidlo s kličkou	1,5 - 13 mm
Hmotnost	3,3 kg

**VRTAČKA STOJANOVÁ PROFI 750W**

51.15-VS-750-P

**PROFI****Parametry**

Příkon	750 W
Upínání	MT2 kužel
Skříčidlo	16 mm
Zdvih vřetena	80 mm
Otáčky	500 - 2500 ot./min. plynule nastavitelné
Rozměr základny	420 x 250 mm
Typ převodu	variátorový
Laser	třída II, 650 mm, 1 mW



## VYSOUŠEČ ZDIVA 50 I / DEN

51.03-VYZ-50

PROFI ODTOKOVÁ HADICE SOUČÁSTÍ

Parametry	
Max. příkon	725 W
Odvlhčovací výkon	50 l / 24 h (při 30 °C, RH 80%)
Odtok kondenzátu	nádoba 5,7 l / nepřetržitý pomocí hadice
Funkce	digitální displej, auto. odmrazování, paměť režimu, časovač zapnutí / vypnutí, hygromet, zobrazení aktuální teploty / aktuální vlhkosti
Hmotnost	36 kg



## VYSOUŠEČ ZDIVA 90 I / DEN

51.03-VYZ-90

PROFI ODTOKOVÁ HADICE SOUČÁSTÍ

Parametry	
Max. příkon	1,26 kW
Odvlhčovací výkon	90 l / 24 h (při 30 °C, RH 80%)
Odtok kondenzátu	nepřetržitý pomocí odtokové hadice
Funkce	digitální displej, auto. odmrazování, paměť režimu, časovač zapnutí / vypnutí, hygromet, zobrazení aktuální teploty / aktuální vlhkosti
Hmotnost	52 kg

VRTÁK ZEMNÍ PROFI 52 cm<sup>3</sup>

51.03-VZ-52-P

PROFI

Parametry	
Benzínový motor	52 cm <sup>3</sup> / 2-taktní / 1,46 kW
Max. otáčky	8800 ± 400 ot./min
Použitelné vrtáky	Ø 8, 10, 15, 20 cm
Vrtáky	nejsou součástí
Funkce	bezpečnostní brzda vrtáku
Objem nádrže	0,85 l
Hmotnost	9,2 kg





**ČERPADLO AKU DO SUDU NA DEŠŤOVOU VODU 50W**  
10.86-CS-050-AKU**AKUMULÁTOR A NABÍJEČKA SOUČÁSTÍ**

Parametry	
Příkon	50 W
Max. výtlak	11 m
Max. průtok	1500 l / hod
Max. ponor / sací výška	0,5 m
Průměr výstupu	1/2"
Napájení	12 V
Hmotnost	1,4 kg

**ČERPADLO DO SUDU NA DEŠŤOVOU VODU 250 W**  
10.86-CS-250

Parametry	
Příkon	250 W
Max. výtlak	9 m
Max. průtok	2500 l / hod
Max. ponor / sací výška	5 m
Průměr výstupu	3/4"
Plovákový spínač	ANO
Hmotnost	4,5 kg

**ČERPADLO KALOVÉ 1100 W**  
10.86-CK-1100

Parametry	
Příkon	1,1 kW
Max. výtlak	15 m
Max. průtok	9000 l / hod
Max. ponor / sací výška	5 m
Možnost připojení	G 2"
Plovákový spínač	ANO
Hmotnost	17,4 kg

**ČERPADLO PONORNÉ 250 W, 6000 l/h, MAX. HLOUBKA 7m**  
10.86-CP-0250-NM

Parametry	
Příkon	250 W
Max. výtlak	6 m
Max. průtok	6000 l / hod
Max. ponor / sací výška	7 m
Možnost připojení	1", G 1", 1-1/4", G1-1/2"
Max. velikost nečistot	3 mm
Hladinový spínač	ANO
Hmotnost	4 kg

**ČERPADLO PONORNÉ 400 W, 7000 l/h, MAX. HLOUBKA 7m**  
10.86-CP-0400-NM

Parametry	
Příkon	400 W
Max. výtlak	7 m
Max. průtok	7000 l / hod
Max. ponor / sací výška	7 m
Možnost připojení	1", G 1", 1-1/4", G1-1/2"
Hladinový spínač	ANO
Hmotnost	4,1 kg

**ČERPADLO PONORNÉ 400 W, 8000 l/h, MAX. HLOUBKA 7m**  
10.86-CPK-0400-NM

Parametry	
Příkon	400 W
Max. výtlak	5 m
Max. průtok	8000 l / hod
Max. ponor / sací výška	7 m
Možnost připojení	1", G 1", 1-1/4", G1-1/2"
Max. velikost nečistot	5/10 mm
Plovákový spínač	ANO
Hmotnost	4 kg

**ČERPADLO PONORNÉ 750 W, 13000 l/h, MAX. HLOUBKA 7m**  
10.86-CPK-0750-NM

Parametry	
Příkon	750 W
Max. výtlak	8 m
Max. průtok	13000 l / hod
Max. ponor / sací výška	7 m
Možnost připojení	1", G 1", 1-1/4", G1-1/2"
Max. velikost nečistot	5/10 mm
Plovákový spínač	ANO
Hmotnost	5,3 kg

**ČERPADLO PONORNÉ 1100 W, 19500 l/h, MAX. HLOUBKA 7m. NEREZ**  
10.86-CPK-1100N-NM

Parametry	
Příkon	1,1 kW
Max. výtlak	9 m
Max. průtok	19500 l / hod
Max. ponor / sací výška	7 m
Možnost připojení	G 1-1/2", G 1", 1 1/4", 1"
Plovákový spínač	ANO
Hmotnost	5,5 kg

**ČERPADLO PONORNÉ 4 STUPNĚ, 1000 W, 5500 l/h, MAX. VÝTLAK 40m**  
 10.86-CP-1000

Parametry	
Příkon	1 kW
Max. výtlak	40 m
Max. průtok	5500 l / hod
Max. ponor / sací výška	7 m
Možnost připojení	1"
Plovákový spínač	ANO
Hmotnost	9,1 kg

**ČERPADLO PONORNÉ S INTEGR. PLOVÁKEM NA ČISTOU VODU 750 W**  
 10.86-PCC-750

Parametry	
Příkon	750 W
Max. výtlak	8,5 m
Max. průtok	13000 l / hod
Max. ponor / sací výška	7 m
Možnost připojení	G 1-1/2", G 1", 1,75", 1"
Max. velikost nečistot	5 mm
Plovákový spínač	ANO
Hmotnost	5,2 kg

**ČERPADLO PONORNÉ S INTEGR. PLOVÁKEM NA KALNOU VODU 750 W**  
 10.86-PCK-750

Parametry	
Příkon	750 W
Max. výtlak	8,5 m
Max. průtok	13500 l / hod
Max. ponor / sací výška	7 m
Možnost připojení	G 1-1/2", G 1", 1,75", 1"
Max. velikost nečistot	35 mm
Plovákový spínač	ANO
Hmotnost	5,5 kg

**ČERPADLO ZAHRADNÍ 1000 W NEREZOVÉ**  
 10.86-CZ-1000

Parametry	
Příkon	1 kW
Max. výtlak	44 m
Max. průtok	3500 l / hod
Max. ponor / sací výška	8 m
Možnost připojení	1"
Hmotnost	6,8 kg

**VODÁRNA DOMÁCÍ 1100 W**  
 10.86-CDV-1100

Parametry	
Výkon	1,1 kW
Max. výtlak	45 m
Max. průtok	4200 l / hod
Max. ponor / sací výška	8 m
Pracovní tlak	1,5 až 3 bar
Objem nádoby	19 l
Možnost připojení	G 1"
Hmotnost	15,4 kg



**DRTIČ VĚTVÍ 2400 W**  
51.06-DV-2400**Parametry**

Výkon	2,4 kW
Otáčky hřídele	4500 ot./min.
Max. průměr větve	40 mm
Systém drcení	nožový
Objem sběrného vaku	50 l
Hmotnost	10,7 kg

**DRTIČ VĚTVÍ PREMIUM 3000 W**  
51.06-DV-3000**PREMIUM****Parametry**

Příkon	3 kW
Otáčky hřídele	60 ot./min.
Max. průměr větve	44 mm
Systém drcení	válcový
Objem sběrné nádoby	60 l
Hmotnost	23,5 kg

**DUMPER PÁSOVÝ 300 kg**  
51.03-DP-300**Parametry**

Benzínový motor	196 cm <sup>3</sup> , 6,5 HP / 4,1 kW
Max. nosnost	300 kg
Vyklápění	ruční
Převodové stupně	4 (3 vpřed + 1 vzad)
Rozměr korby DxŠxH	91-104 x 60-86 x 20,4 cm
Příslušenství	radlice (není součástí)
Hmotnost	178 kg

**DUMPER PÁSOVÝ BOX 500 kg**  
51.03-DP-500-BOX**Parametry**

Benzínový motor	196 cm <sup>3</sup> / 6,5 HP / 4,1 kW
Max. nosnost	500 kg
Vyklápění	hydraulické
Převodové stupně	4 (3 vpřed + 1 vzad)
Rozměr korby DxŠxH	102,5-115,5 x 62,5-88,5 x 32,5 cm
Příslušenství	radlice (není součástí)
Hmotnost	262 kg

**DUMPER PÁSOVÝ SKIP 500 kg**  
51.03-DP-500-SKIP**Parametry**

Benzínový motor	196 cm <sup>3</sup> / 6,5 HP / 4,1 kW
Max. nosnost	500 kg
Vyklápění	hydraulické
Převodové stupně	4 (3 vpřed + 1 vzad)
Rozměr korby DxŠxH	95 x 68 x 46,5 cm
Příslušenství	radlice (není součástí)
Hmotnost	255,5 kg



**KOLEČKO AKU ZAHRADNÍ PROFI 240 I**  
10.86-AKZ-240-P

**PROFI** AKUMULÁTOR A NABÍJEČKA SOUČÁSTÍ

Parametry	
Výkon	500 W
Baterie	12 Ah, 24 V DC
Objem korby	240 l
Max. nosnost	350 kg
Rychlost	0 - 6 km/h vpřed 0 - 3,5 km/h vzad
Regulace rychlosti	ANO



**KOLEČKO AKU DVOUKOLÁK PROFI 100 I**  
10.86-AKD-100-P

**PROFI** AKUMULÁTOR A NABÍJEČKA SOUČÁSTÍ

Parametry	
Výkon	500 W
Baterie	12 Ah, 24 V DC
Objem korby	100 l
Max. nosnost	260 kg
Rychlost	0 - 6 km/h vpřed 0 - 3,5 km/h vzad
Regulace rychlosti	ANO



**KOLEČKO AKU PROFI 80 I**  
10.86-AK-80-P

**PROFI** AKUMULÁTOR A NABÍJEČKA SOUČÁSTÍ

Parametry	
Výkon	500 W
Baterie	12 Ah, 24 V DC
Objem korby	80 l
Max. nosnost	150 kg
Rychlost	0 - 7 km/h vpřed 0 - 3,5 km/h vzad
Regulace rychlosti	ANO



**KOLEČKO MOTOROVÉ / PŘEPRAVNÍK 400 Kg**  
51.03-KM-400

Parametry	
Benzínový motor	196 cm <sup>3</sup> / 6,5 HP / 4,1 kW
Převodové stupně	4 (3 vpřed + 1 vzad)
Pohon	4x4
Korba	91,2 x 65 x 56 cm - 240 l
Vyklápění	ruční
Nosnost	400 kg
Hmotnost	145 kg



**KOLEČKO MOTOROVÉ / PŘEPRAVNÍK 400 Kg + RADLICE**  
51.03-KM-400-RAD

Parametry	
Benzínový motor	196 cm <sup>3</sup> / 6,5 HP / 4,1 kW
Převodové stupně	4 (3 vpřed + 1 vzad)
Pohon	4x4
Korba	91,2 x 65 x 56 cm - 240 l
Vyklápění	ruční
Nosnost	400 kg
Hmotnost	145 kg
Rozměr radlice	100 x 50 cm



**VOZÍK AKU PŘEPRAVNÍ**  
10.86-AVZ-280

**AKUMULÁTOR A NABÍJEČKA SOUČÁSTÍ**

Parametry	
Výkon	500 W
Baterie	12 Ah, 24 V DC
Objem korby	240 l
Max. nosnost	250 kg
Rychlost	0 - 6 km/h vpřed 0 - 3,5 km/h vzad
Regulace rychlosti	ANO



**KŘOVINOŘEZ 51,7 cm<sup>3</sup> 2-TAKTNÍ**

51.06-KR-52

**NŮŽ A STRUNA SOUČÁSTÍ**

Parametry	
Benzínový motor	51,7 cm <sup>3</sup> / 2-taktní / 1,45 kW
Max. otáčky motoru	struna 10700 ot./min. kotouč 12000 ot./min.
Nástavce	3-ramenný nůž / struna 2,5 mm
Objem nádrže	1,2 l
Hmotnost	7,9 kg



**KŘOVINOŘEZ BENZÍNOVÝ 4V1**

51.06-KM-42

**PREMIUM NÁSTAVCE SOUČÁSTÍ**

Parametry	
Benzínový motor	43 cm <sup>3</sup> / 2-taktní / 1,25 kW
Max. otáčky	6500 ot./min.
Nástavce	křovinořez, vyžínač, plotostřih, prořezávací pila
Objem nádrže	0,8 l
Hmotnost	nástavec s nožem: 5,3 kg polotostřih: 6,1 kg řetězová pila: 5,1 kg



**KŘOVINOŘEZ MULTIFUNKČNÍ 4V1 1200 W**

51.06-KE-1200-PR

**PREMIUM NÁSTAVCE SOUČÁSTÍ**

Parametry	
Příkon	1,2 kW
Motor	pod rukojetí
Nástavce	křovinořez, vyžínač, plotostřih, prořezávací pila
Hmotnost	motor: 3,1 kg / řetězová pila: 1,6 kg křovinořez: 1,5 kg / vyžínač: 1,4 kg plotostřih: 2,3 kg



**STRUNOVÝ VYŽÍNAČ 600 W**

51.06-VS-600

**STRUNA SOUČÁSTÍ**

Parametry	
Příkon	600 W
Max. otáčky	10000 ot./min.
Struna	1,4 mm (nylon)
Záběr	300 mm
Hmotnost	2,5 kg



**KULTIVÁTOR BENZÍNOVÝ (MALOTRAKTOR) PROFI**

51.06-K-2120-P

**PROFI**

Parametry	
Benzínový motor	212 cm <sup>3</sup> / 4-taktní / 4 kW / OHV
Převodové stupně	3 (2 vpřed + 1 vzad)
Šířka orby	56 cm (16 nožů) / 88 cm (24 nožů)
Hloubka orby	až 38 cm
Možnost připojení	přívěsný vozík se sedačkou, pluh, hrobkovač, vyorávač brambor, plečka a další
Hmotnost	83 kg



**KULTIVÁTOR BENZÍNOVÝ 36-60**

51.06-K-2600

Parametry	
Benzínový motor	139 cm <sup>3</sup> / 4-taktní / 2,6 kW / OHV
Pracovní hloubka	3 pozice
Šířka orby	36 cm (16 nožů) / 60 cm (24 nožů)
Hloubka orby	až 30 cm
Hmotnost	36 kg



**KULTIVÁTOR BENZÍNOVÝ PREMIUM**

51.06-K-2120

**PREMIUM**

Parametry	
Benzínový motor	212 cm <sup>3</sup> / 4-taktní / 4 kW / OHV
Šířka orby	56 cm (16 nožů) / 88 cm (24 nožů)
Hloubka orby	až 38 cm
Hmotnost	52 kg



**KULTIVÁTOR ELEKTRICKÝ 45 cm / 1500 W**

51.06-EK-1500

Parametry	
Příkon	1,5 kW
Motor	měděné vinutí
Otáčky	400 ot./min.
Šířka / hloubka orby	45 / 20 cm
Počet nožů	24 ks
Hmotnost	13 kg



**ČISTIČ VYSOKOTLAKÝ BENZÍNOVÝ 200 bar**

51.06-CBV-200

**TRYSKY SOUČÁSTÍ**

Parametry	
Benzínový motor	5,2 kW / 4-taktní / 7 HP
Max. tlak	200 bar
Pracovní průtok	8,5 l/min.
Funkce	samonasávání
Délka hadice	8 m
Hmotnost	26 kg
Přísávání saponátu	automatické z nádoby

**ČISTIČ VYSOKOTLAKÝ COMPACT 165 bar**

51.06-MV-2100-COM

**TRYSKA A NAPĚŇOVAČ SOUČÁSTÍ**

Parametry	
Příkon / Motor	2,1 kW / indukční
Max. tlak	165 bar
Pracovní průtok	6 l/min.
Délka hadice	5 m (opletená PREMIUM)
Hmotnost	13 kg
Přísávání saponátu	z napěňovače

**ČISTIČ VYSOKOTLAKÝ FLEXI 150 bar**

51.06-MV-2000-FLE

**TRYSKY SOUČÁSTÍ**

Parametry	
Příkon / Motor	2 kW / indukční
Max. tlak	150 bar
Pracovní průtok	6 l/min.
Délka hadice	5 m
Hmotnost	10 kg
Přísávání saponátu	automatické z nádoby

**ČISTIČ VYSOKOTLAKÝ PREMIUM 225 bar 3200 W**

51.06-MV-3200

**PREMIUM BOHATÉ PŘÍSLUŠENSTVÍ SOUČÁSTÍ**

Parametry	
Příkon / Motor	3,2 kW / indukční
Max. tlak	225 bar
Pracovní průtok	7,5 l/min.
Délka hadice	8 m (opletená PREMIUM)
Funkce	samonasávání
Hmotnost	24 kg
Přísávání saponátu	z napěňovače

**ČISTIČ VYSOKOTLAKÝ 180 bar 2400 W**

51.06-MV-2400-S

**BOHATÉ PŘÍSLUŠENSTVÍ SOUČÁSTÍ**

Parametry	
Příkon / Motor	2,4 kW / indukční
Max. tlak	180 bar
Pracovní průtok	5,5 l/min.
Délka hadice	5 m
Funkce	samonasávání
Hmotnost	9 kg
Přísávání saponátu	automatické z nádoby

**ČISTIČ VYSOKOTLAKÝ 180 bar 2400 W BEZ NAVIJÁKU**

51.06-MV-BN-2400

**PŘÍSLUŠENSTVÍ SOUČÁSTÍ**

Parametry	
Příkon / Motor	2,4 kW / indukční
Max. tlak	180 bar
Pracovní průtok	5,5 l/min.
Délka hadice	5 m
Funkce	samonasávání
Hmotnost	7,5 kg
Přísávání saponátu	automatické z nádoby

**MYČKA VYSOKOTLAKÁ 135 bar 1600 W**

51.06-MV-1600

**TRYSKA A NAPĚŇOVAČ SOUČÁSTÍ**

Parametry	
Příkon	1,6 kW
Max. tlak	135 bar
Pracovní průtok	5,5 l/min.
Délka hadice	5 m
Hmotnost	7 kg
Typ motoru	uhlíkový
Přísávání saponátu	z napěňovače



VYSAVAČ LISTÍ / FUKAR PREMIUM 25,4 cm<sup>3</sup>

51.06-VL-25

## SBĚRNÝ VAK SOUČÁSTÍ

Parametry	
Benzínový motor	26 cm <sup>3</sup> / 2-taktní / 700 W
Objem pytle	40 l
Sací výkon	60 m/s
Rychlost vzduchu (2 rychlosti)	7500 ± 200 km/h, 3000 ± 200 km/h
Hmotnost	4,5 kg



## PILA KOLÉBKOVÁ 230 V, KOTOUČ 505 mm

51.01-PH-505

## KOTOUČ SOUČÁSTÍ

Parametry	
Výkon / Napájení	2,6 kW / 230 V
Průměr špalku	3 - 17 cm
Délka špalku	25 - 100 cm
Kotouč	40-zubý 505 mm (TCT)
Otáčky	2800 ot./min.
Brzda	mechanická motorová
Hmotnost	65 kg



## PILA KOLÉBKOVÁ 400 V, KOTOUČ 700 mm

51.01-PH-700-P

## PREMIUM KOTOUČ SOUČÁSTÍ

Parametry	
Výkon / Napájení	4 kW / 400 V (pětikolík)
Max. průměr špalku	24 cm
Délka špalku	50 - 100 cm
Kotouč	64-zubý 700 mm (TCT)
Otáčky	1420 ot./min.
Brzda	mechanická motorová
Hmotnost	109 kg



**PILA JEDNORUČNÍ MOTOROVÁ 25,4 cm<sup>3</sup> LIŠTA 28 cm**

51.06-PJM-30

**PROFI** RAMENNÍ POPRUH SOUČÁSTÍ

Parametry	
Benzínový motor	25,4 cm <sup>3</sup> / 2-taktní / 900 W
Délka lišty	28 cm (11")
Rozteč řetězu	3/8"
Vodící články	45 článků
Mazání řetězu	automatické
Řetězová brzda	ANO
Hmotnost	3,8 kg



**PILA ŘETĚZOVÁ BENZÍNOVÁ 37,2 cm<sup>3</sup> LIŠTA 35 cm**

51.06-PRB-35-38

Parametry	
Benzínový motor	37,2 cm <sup>3</sup> / 2-taktní / 1,2 kW
Délka lišty	35 cm (14")
Rozteč řetězu	3/8"
Vodící články	53 článků
Mazání řetězu	automatické
Řetězová brzda	ANO
Hmotnost	5,3 kg



**PILA ŘETĚZOVÁ BENZÍNOVÁ 50,8 cm<sup>3</sup> LIŠTA 45 cm**

51.06-PRB-45-51

Parametry	
Benzínový motor	50,8 cm <sup>3</sup> / 2-taktní / 2,1 kW
Délka lišty	45 cm (18")
Rozteč řetězu	0.325"
Vodící články	72 článků
Mazání řetězu	automatické
Řetězová brzda	ANO
Hmotnost	6,5 kg



**PILA ŘETĚZOVÁ ELEKTRICKÁ 2400 W LIŠTA 40 cm**

51.06-PRE-2400

Parametry	
Výkon	2,4 kW
Délka lišty	40 cm (16")
Rozběh	plynulý
Rozteč řetězu	3/8"
Vodící články	57 článků
Mazání řetězu	automatické
Řetězová brzda	ANO
Hmotnost	5,6 kg



**PILA ŘETĚZOVÁ ELEKTRICKÁ 2400 W LIŠTA 40 cm PREMIUM**

51.06-PRE-2400-P

PREMIUM Parametry	
Výkon	2,4 kW
Délka lišty	40 cm (16")
Rozběh	plynulý
Rozteč řetězu	3/8"
Vodící články	57 článků
Mazání řetězu	automatické
Řetězová brzda	ANO
Hmotnost	5,9 kg



**NŮŽKY NA ŽIVÝ PLOT BENZÍNOVÉ 500 mm**  
 51.06-PLB-650

Parametry	
Benzínový motor	21,7 cm <sup>3</sup> / 2-taktní / 650 W
Otáčky	3000 ot./min.
Délka čepele	550 mm
Rozteč nožů	28 mm
Hmotnost	4,6 kg

**NŮŽKY NA ŽIVÝ PLOT ELEKTRICKÉ 600 W**  
 51.06-PL-600

Parametry	
Výkon	600 W
Otáčky	1600 ot./min.
Délka čepele	510 mm
Rozteč nožů	15/20 mm
Hmotnost	2,8 kg

**NŮŽKY NA TRÁVU AKU 3,6 V**  
 51.06-NT-01

Parametry	
Napájení	3,6 V
Šířka záběru	7 cm
Doba provozu	až 30 min
Hmotnost	0,7 kg

**POSTŘIKOVAČ AKU 2 l LED DISPLEJ PREMIUM**  
 10.80-PTL-02-AKU-P

**PREMIUM** AKUMULÁTOR A NABÍJEČKA SOUČÁSTÍ

Parametry	
Objem nádoby	2 l
Filtrační systém	ANO
Tryska	mosazná
Hmotnost	0,4 kg

**POSTŘIKOVAČ AKU 5 l PREMIUM**  
 10.80-PT-05-AKU-P

**PREMIUM** AKUMULÁTOR A NABÍJEČKA SOUČÁSTÍ

Parametry	
Objem nádoby	5 l
Filtrační systém	ANO
Tryska	mosazná
Teleskopická tyč	43 - 68 cm
Hmotnost	1,9 kg

**POSTŘIKOVAČ AKU 8 l PREMIUM**  
 10.80-PT-08-AKU-P

**PREMIUM** AKUMULÁTOR A NABÍJEČKA SOUČÁSTÍ

Parametry	
Objem nádoby	8 l
Filtrační systém	ANO
Tryska	mosazná
Teleskopická tyč	43 - 68 cm
Hmotnost	2 kg

**POSTŘIKOVAČ AKU 12 l PREMIUM**  
 10.80-PT-12-AKU-P

**PREMIUM** AKUMULÁTOR, NABÍJEČKA A SADA TRYSEK SOUČÁSTÍ

Parametry	
Objem nádoby	12 l
Filtrační systém	ANO
Tryska	mosazná - sada 3 ks
Teleskopická tyč	56,5 - 96,5 cm
Hmotnost	4 kg



**POSTŘIKOVAČ AKU 16 l PREMIUM NA KOLEČKÁCH**

10.80-PTK-16-AKU-P

**PREMIUM** AKUMULÁTOR, NABÍJEČKA A SADA TRYSEK SOUČÁSTÍ

Parametry	
Objem nádoby	16 l
Filtrační systém	ANO
Tryska	mosazná - sada 3 ks
Kolečka	ANO
Hmotnost	6 kg



**POSTŘIKOVAČ BENZÍNOVÝ 25 l**

51.06-PB-25

Parametry	
Benzínový motor	25,4 cm <sup>3</sup> / 2-takt / 700 W
Objem nádrže	25 l
Filtrační systém	ANO
Nastavení tlaku	0,5 až 30 bar
Hmotnost	9 kg



**SEKAČKA BENZÍNOVÁ 53 cm S POJEZDEM**

51.06-BS-53-P

**PREMIUM**

Parametry	
Benzínový motor	196 cm <sup>3</sup> / 4-takt / 4 kW / OHV
Záběr	53 cm
Nastavení výšky	8 pozic (25 - 75 mm)
Sběrný koš	62 l
Mulčování	ANO
Hmotnost	33,8 kg



**SEKAČKA BENZÍNOVÁ 56 cm S POJEZDEM A ELEKTRICKÝM STARTOVÁNÍM**

51.06-BSE-56-P

**PREMIUM** STARTOVACÍ AKUMULÁTOR SOUČÁSTÍ

Parametry	
Benzínový motor	224 cm <sup>3</sup> / 4-takt / 4,5 kW / OHV
Záběr	56 cm
Nastavení výšky	8 pozic (30 - 90 mm)
Sběrný koš	62 l
Mulčování	ANO
Hmotnost	39,5 kg



**SEKAČKA BENZÍNOVÁ 46 cm S POJEZDEM**  
 51.06-BS-139

Parametry	
Benzínový motor	139 cm <sup>3</sup> / 4-takt / 2,5 kW / OHV
Záběr	46 cm
Nastavení výšky	8 pozic (25 - 75 mm)
Sběrný koš	62 l
Mulčování	ANO
Hmotnost	33,6 kg

**SEKAČKA ELEKTRICKÁ S MULČOVÁNÍM 42 cm, 1800 W**  
 51.06-ESM-1800-P

PREMIUM Parametry	
Výkon	1,8 kW
Záběr	42 cm
Nastavení výšky	5 pozic (25 - 75 mm)
Sběrný koš	40 l
Mulčování	ANO
Hmotnost	12,5 kg

**VERTIKUTÁTOR BENZÍNOVÝ PREMIUM**  
 51.06-VB-380-P

**PREMIUM VÁLCE SOUČÁSTÍ**

Parametry	
Benzínový motor	196 cm <sup>3</sup> / 4-takt / 4,1 kW / OHV
Záběr	38 cm
Nastavení výšky	8 pozic (-8 až 10 mm)
Vyměnitelné válce	vertikutační a provzdušňovací
Sběrný koš	40 l
Hmotnost	32,5 kg

**VERTIKUTÁTOR ELEKTRICKÝ 4v1 PREMIUM 1600 W**  
 51.06-VE-380-PR

**PREMIUM VÁLCE SOUČÁSTÍ**

Parametry	
Výkon	1,6 kW
Záběr	38 cm
Nastavení výšky	-12 až 8 mm
Sběrný koš	50 l
Vyměnitelné válce	vertikutační, provzdušňovací, zametač, sběrač listí
Hmotnost	13,4 kg



## ŠTÍPAČKA NA DŘEVO BENZÍNOVÁ 16 t PREMIUM

51.06-SVB-16

PREMIUM HYDRAULICKÝ OLEJ SOUČÁSTÍ

## Parametry

Benzínový motor	196 cm <sup>3</sup> / 4,1 kW / OHV
Štípací tlak	16 tun
Max. délka / šířka špalku	110 cm / 30 cm
Prac. rychlost štípacího klínu	7 cm/s
Hmotnost	248,5 kg



## ŠTÍPAČKA NA DŘEVO HORIZONTÁLNÍ 7 t, 230 V

51.06-SH-2300

HYDRAULICKÝ OLEJ SOUČÁSTÍ

## Parametry

Výkon	2,3 kW
Štípací tlak	7 tun
Napájení	230 V (3 kolík)
Max. délka / šířka špalku	52 cm / 25 cm
Prac. rychlost štípacího klínu	3 cm/s
Hmotnost	55 kg



## ŠTÍPAČKA NA DŘEVO VERTIKÁLNÍ 8 t, 230 V

51.06-SV-3000

HYDRAULICKÝ OLEJ SOUČÁSTÍ

## Parametry

Výkon	3 kW
Štípací tlak	8 tun
Napájení	230 V (3 kolík)
Max. délka / šířka špalku	55 cm / 30 cm
Prac. rychlost štípacího klínu	3,1 cm/s
Hmotnost	109,9 kg



## ŠTÍPAČKA NA DŘEVO VERTIKÁLNÍ 8 t, 400 V

51.06-SV-3500

HYDRAULICKÝ OLEJ SOUČÁSTÍ

## Parametry

Výkon	3,5 kW
Štípací tlak	8 tun
Napájení	400 V (5 kolík)
Max. délka / šířka špalku	55 cm / 30 cm
Prac. rychlost štípacího klínu	6 cm/s
Hmotnost	109 kg



## ŠTÍPAČKA NA DŘEVO VERTIKÁLNÍ 14 t, 400 V

51.06-SV-4300

HYDRAULICKÝ OLEJ SOUČÁSTÍ

## Parametry

Výkon	3,5 kW
Štípací tlak	14 tun
Napájení	400 V (5 kolík)
Max. délka / šířka špalku	104 cm / 30 cm
Prac. rychlost štípacího klínu	4,2 cm/s
Hmotnost	185 kg



## ŠTÍPAČKA NA DŘEVO VERTIKÁLNÍ 18 t, 400 V

51.06-SV-4500

HYDRAULICKÝ OLEJ SOUČÁSTÍ

## Parametry

Výkon	4,5 kW
Štípací tlak	18 tun
Napájení	400 V (5 kolík)
Max. délka / šířka špalku	110 cm / 32 cm
Prac. rychlost štípacího klínu	4,8 cm/s
Hmotnost	262,3 kg





**ČISTIČ PARNÍ 4v1 PREMIUM 2800 W**  
51.14-CP-2800-PR

**PREMIUM NÁSTAVCE SOUČÁSTÍ**

Parametry	
Výkon	2,8 kW
Funkce	tepování, suché i mokré vysávání, čištění parou, čištění koberců a oken
Nádoba na nečistoty	35 l
Nádoba na čisticí směs	4,2 l
Filtr	HEPA
Hmotnost	12,4 kg



**TEPOVAČ A PARNÍ ČISTIČ PREMIUM 1650 W**  
51.14-CP-1650-PR

**PREMIUM NÁSTAVCE SOUČÁSTÍ**

Parametry	
Výkon	1,65 kW
Funkce	tepování, suché i mokré vysávání, čištění parou, čištění koberců a oken
Nádoba na čistou vodu	1,25 l
Nádoba na špinavou vodu	1,15 l
Hmotnost	5,5 kg



**TEPOVAČ KOBERCŮ 3v1 PREMIUM**  
51.14-TE-1300-3V1

**PREMIUM NÁSTAVCE SOUČÁSTÍ**

Parametry	
Výkon	1,3 kW
Funkce	tepování, čištění interiérů vozidel, koberců, čalounění, odsávání rozlitých tekutin
Nádoba na nečistoty	23 l
Nádoba na čisticí směs	6 l
Filtr	HEPA
Hmotnost	10,8 kg



**TEPOVAČ RUČNÍ AKU PREMIUM**  
51.14-TER-60

**PREMIUM AKUMULÁTOR, NABÍJEČKA A NÁSTAVCE SOUČÁSTÍ**

Parametry	
Výkon	60 W
Kapacita baterie	2000 mAh
Funkce	čištění čalounění, sedaček i koberců
Nádoba na čisticí směs	300 ml
Nádoba na špinavou vodu	500 ml
Hmotnost	2,4 kg



**TEPOVAČ SEDAČEK A AUTOSEDAČEK PREMIUM**  
51.14-TE-1200-PR

**PREMIUM NÁSTAVCE SOUČÁSTÍ**

Parametry	
Výkon	1,2 kW
Sací podtlak	12 kPa
Funkce	čištění čalounění, sedaček i koberců
Nádoba na čistou vodu	1,6 l
Nádoba na špinavou vodu	0,95 l
Hmotnost	4,2 kg



**VYSAVAČ KOMBINOVANÝ 1650 W, 20 l**

51.14-VK-1650-20

**PREMIUM NÁSTAVCE SOUČÁSTÍ**

Parametry	
Příkon	1,65 kW
Funkce	průmyslový vysavač a vysavač na popel 2v1
Nádrž	20 l
Filtr	HEPA
Hmotnost	5,7 kg



**VYSAVAČ NA POPEL PREMIUM 1200 W / 18 l**

51.14-VNP-1200-18

**PREMIUM NÁSTAVCE SOUČÁSTÍ**

Parametry	
Příkon	1,2 kW
Funkce	vysávání krbů, kamen i grilů
Nádrž	18 l
Filtr	HEPA
Hmotnost	3,5 kg



**VYSAVAČ PRŮMYSLOVÝ 1200 W / 20 l**

51.14-VP-1200-20

**NÁSTAVCE SOUČÁSTÍ**

Parametry	
Příkon	1,2 kW
Nádrž	20 l
Vysávání	suché i mokré
Délka hadice	2 m
Filtr	HEPA
Hmotnost	4,6 kg



**VYSAVAČ PRŮMYSLOVÝ 1200 W / 30 l**

51.14-VP-1200-30

**NÁSTAVCE SOUČÁSTÍ**

Parametry	
Příkon	1,2 kW
Nádrž	30 l
Rychlosti	2
Vysávání	suché i mokré
Délka hadice	3 m
Filtr	HEPA
Hmotnost	5 kg



**VYSAVAČ S AUTOMATICKÝM OKLEPEM PREMIUM**

51.14-VPO-1600-40

**PREMIUM NÁSTAVCE SOUČÁSTÍ**

Parametry	
Příkon	1,6 kW
Nádrž	40 l
Vysávání	suché i mokré
Oklep filtru	automatický
Filtr	HEPA
Hmotnost	16 kg





# PROTECO®



## Sídlo společnosti:

PROTECO nářadí s.r.o.  
Radlická 2487/99  
Praha 5 150 00  
IČ: 47453630  
DIČ: CZ47453630

## Sídlo spoločnosti:

PROTECO náradie s.r.o.  
Blagoevova 9  
Bratislava - Petržalka 851 04  
IČ: 50635875  
DIČ: SK2120403230



## Provozovna:

PROTECO nářadí s.r.o.  
Podbřezí 63  
Podbřezí 518 03

## Kontakt:

+420 777 747 747  
info@proteco-naradi.cz  
www.proteco-naradi.cz



[www.velkoobchodproteco.cz](http://www.velkoobchodproteco.cz)  
[www.velkoobchodproteco.sk](http://www.velkoobchodproteco.sk)

